

Магнитна пробивна машина

Модел:СТУР-50

Инструкция за употреба



Прочетете инструкцията преди употреба.

Ташев-Галвинг ООД
www.tashev-galving.com

Инструкция

Моля прочетете цялата инструкция преди работа. За ваша сигурност преди употреба на машината проверете дали напрежението отговаря на данните по-долу и всички части са добре подсигурени. Ако не сте сигурни свържете се с вашия доставчик.

| | |
|----------------------------|---------------|
| Модел СТУР50 спецификация: | |
| Мотор 230V/ 50HZ | 1800W |
| Максимално пробиване: | 32mm |
| Винт: | M30 |
| Скорости на празен ход: | 260/460 r/min |
| Размери на магнита: | 110x220x65 |
| Сила на магнита: | 18000N |
| Бруто тегло: | 30 kg |
| Нето тегло: | 21 kg |

Моля запазете инструкцията:

Стандартно оборудване:

Магнитна бормашина; охладителен контейнер;
3 дръжки; предпазител; верига; ключ; куфар.

Внимание! Неспазването и неразбирането на инструкциите може да доведе до токов удар и нараняване

Общи правила за сигурност.

Работна зона

1. Пазете работната зона чиста и осветена
2. Не използвайте уреда в експлозивна среда и в присъствие на запалими течности.
3. Пазете хората около вас и внимавайте при разсейване.

Защита от токов удар.

1. Уредът трябва да бъде заземен преди пуск. Не раглобявайте щепсела и никога не премахвайте заземяващия кабел. При съмнение от ваша страна се консултирайте с квалифициран електротехник.
2. Избягвайте контакт на тялото със заземените части тъй като съществува риск от електрически удар.
3. Не излагайте уреда на дъжд и влажни условия. Навлизането на вода в уреда увеличава риска от токов удар.
4. Не прегъвайте захранващия кабел, не издърпвайте машината за кабела. Пазете кабела от топлина, масла, остри ръбове и движещи се части. Ако има нараняване на захранващия кабел е нужно той да бъде подменен веднага за да се избегне риска от токов удар.
5. Ако използвате удължител е нужно той да бъде с маркировка W-A. или W – този тип удължители са подходящи за външна употреба.

Лична безопасност.

1. Бъдете внимателни през цялото време докато работите с машината. Не използвайте машината след употреба на лекарства, алкохол или опиати. Моментно разсейване може да доведе до сериозни наранявания.
2. Облечете работно облекло. Не носете висящи дрехи, бижута и дълга коса около машината. Те могат да бъдат издърпани от машината.
3. Внимавайте за случайно включване на машината
4. Премахнете всякакви притягащи ключове преди включване
5. През цялото време стъпете стабилно за да имате подходяща опора в непредвидена ситуация.
6. Лични предпазни средства (очила, маска, обувки, каска са задължителни при работа с машината.

Обща употреба и поддръжка

1. Изполвайте закрепване за подsigуряване на машината. Задържането на машината на ръка е нестабилно и можете да изгубите контрол над машината.
2. Не притискайте машината.
3. Не използвайте машината ако ключът не работи.
4. Изключвайте уреда преди да правите допълнителни настройки по него. Така ще се предпазите от случайно включване на машината.
5. Неизползваните инструменти пазете далеч от деца и необучен персонал.
6. Проверявайте преди започване на работа дали всички части са си на мястото и няма разхлабени части.
7. Използвайте аксесоари препоръчани от производителя.
8. Винаги използвайте веригата за закрепване.

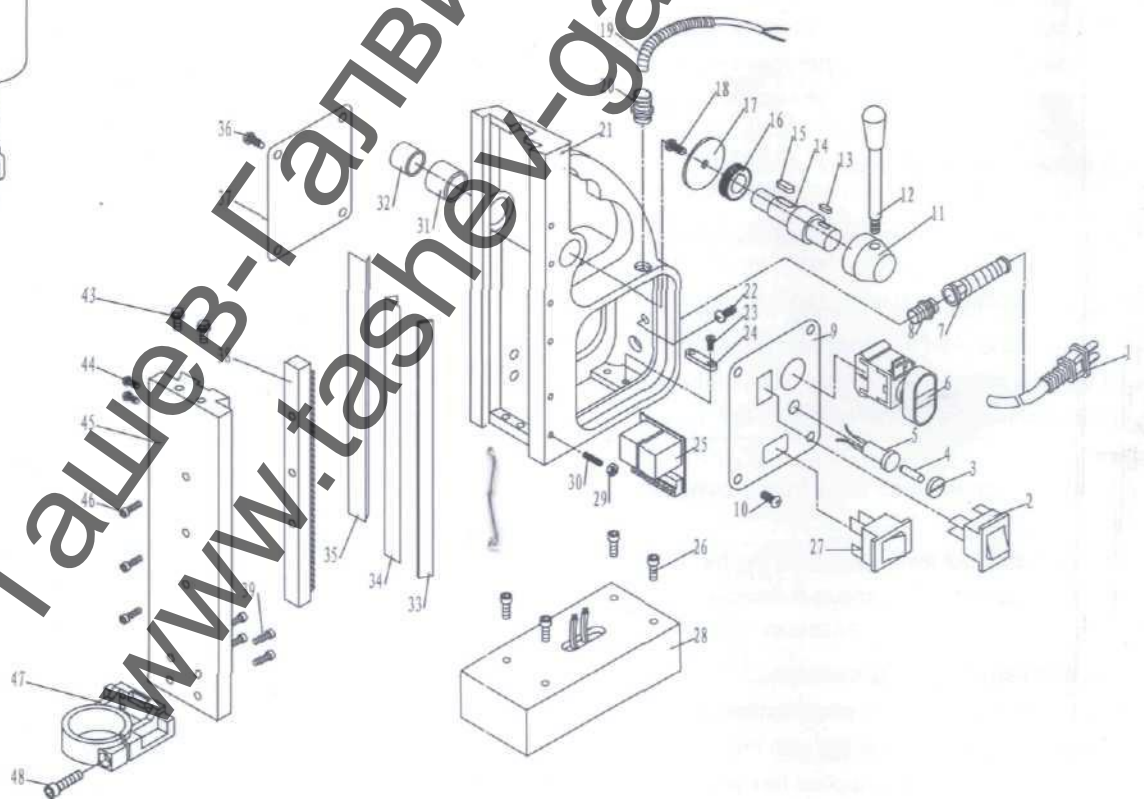
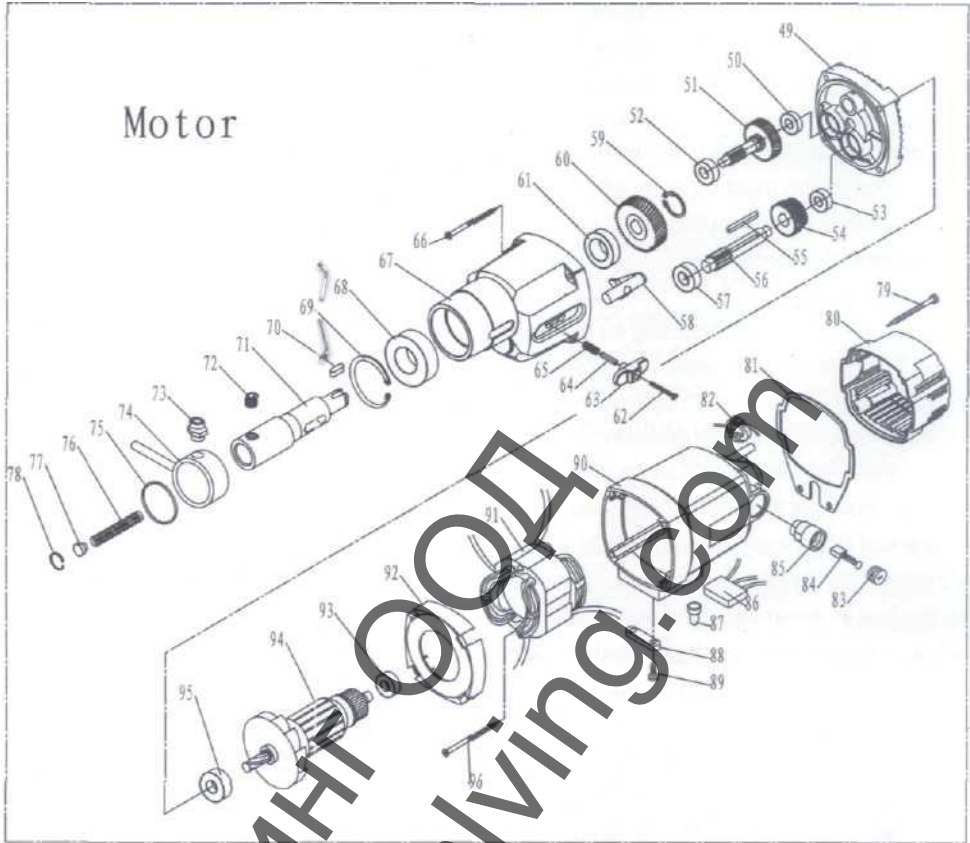
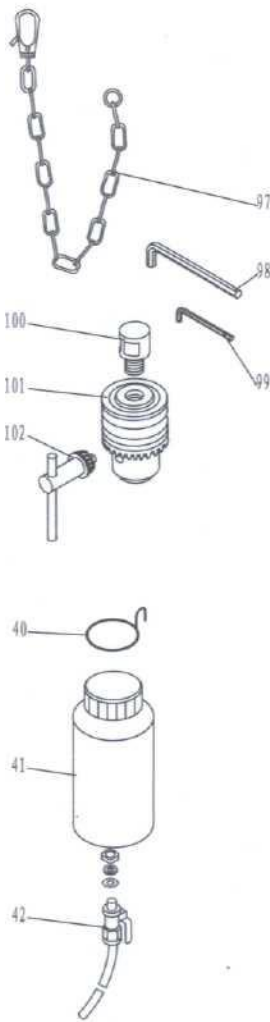

Ташев-Галвинг-ООД
www.tashev-galving.com

СТУР-50

Тази машина е предвидена за пробиване на отвори в черни стомани с подходящи пробивни инструменти. Не трябва да се използва за други цели.

Монтиране и подмяна на пробивните инструменти

За да монтирате пробивен инструмент първо сложете водещия пин, след това плъзнете инструмента, подравнете и стегнете заключващия болт с шестостенния ключ. За демонтиране следвайте обратния ред.

Уверете се, че вентила на охладителя е отворен като натиснете водещия пин. Регулирайте подаването на охлаждаща течност от кранчето.

Затворете когато машината не се използва.

Сигурност на магнита.

Притискането на магнита зависи от дебелината на работния детайл. 12 мм е оптималната дебелина за нормална употреба на машината. Пазете магнита чист от метални стружки и замърсявания. Те могат да намалят силата на магнита. Винаги използвайте веригата.

Преди започване на работа винаги проверявайте нивото на охлаждащата течност. Не пробивайте без охлаждаща течност.

Свободно движение на плъзгача.

Периодично проверявайте и смазвайте плъзгача на машината. При нужда притегнете за да няма свободен ход.

Работни съвети.

Позиционирайте машината като използвате водещия пин за да намерите центъра на пробиване. Включете магнита, проверете позицията на пробивния инструмент и машината е захваната сигурно към работния детайл. При горно положение на мотора, включете машината и изчакайте достигане на максимална скорост. С помощта на дръжките приложете леко усилие за да започнете рязането, след което увеличете натиска. Не натискайте прекалено силно за да предпазите пробивните инструменти по дълго. Увеличаването на натиска няма да ускори пробиването.

Поддръжка.

Пазете машината и захранващия кабел от замърсяване и механични повреди.

В случай на повреда изключете веднага машината и изключете захранващия кабел.

Ако има искрене в мотора това може да е причинено от попаднали вътре метални стружки.

Проверявайте четките на електромотора периодично и подменяйте при дължина под 6 мм.

При повреда занесете машината в оторизиран сервиз.

Ташев-Галвинг
www.tashevgalving.com